

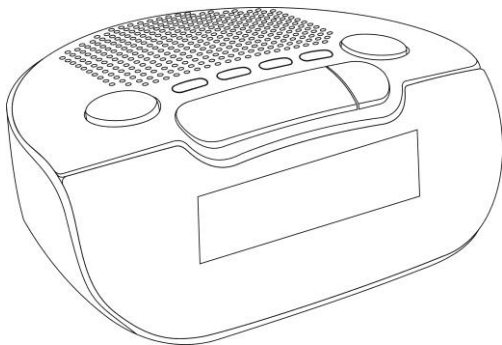

## **RADIO RELOJ DESPERTADOR CON LUZ AMBIENTE**

**Modelo: PD-185**



### **MANUAL DE INSTRUCCIONES**

**Antes de su uso lea atentamente este manual**

**y guárdelo para futuras consultas**

## LOCALIZACION DE LOS CONTROLES

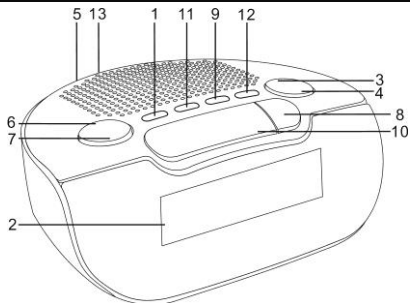

### Unidad

- |    |  |     |  |
|----|--|-----|--|
| 1. | BOTON DE "MEMORY TIME SET" (MEMORIA, CONFIGURACION HORA) | 8.  | BOTON DE "LUZ"   |
| 2. | BOTON "AL1/VOL-"   | 9.  | COMPARTIMENTO DE PILAS STAND BY. Use dos pilas tipo AAA para mantener en funcionamiento el radio reloj durante un corte de electricidad. |
| 3. | BOTON "AL2/VOL+"   | 10. | ANTENA. Extienda la antena para obtener una mejor recepción de emisoras.   |
| 4. | BOTON "HOUR/TUN-"  | 11. | CABLE DE ALIMENTACION. Enchufe el cable de alimentación al enchufe de acuerdo con el voltaje correcto.                                   |
| 5. | BOTON "MIN/TUN+"   |     |  |
| 6. | BOTON DE <b>ENCENDIDO</b>                                |     |  |
| 7. | BOTON "SNOOZE SLEEP / DIMER"                             |     |  |

### Indicadores

- A. Zumbador Alarma 1
- B. RADIO Alarma 1
- C. SLEEP (Temporizador)
- D. Zumbador Alarma 2
- E. Radio Alarma 2

### Características

- |    |  |    |                                  |
|----|--|----|----------------------------------|
| 1. | Luz ambiental.                                   | 4. | Despertador con radio o zumbador |
| 2. | Alarma con función de repetición cada 9 minutos. | 5. | Pantalla LED                     |
| 3. | Radio FM incorporada                             |    |                                  |

## Modo pila seguridad (Memoria para el reloj y emisoras de radio)

Es recomendable que inserte las pilas a la unidad para que en caso de un corte de suministro eléctrico, se mantenga la hora y las emisoras de radio guardadas durante un tiempo.

1. Abra la tapa de pilas en la parte inferior de la unidad.
2. Inserte 2 pilas tipo AAA (o equivalentes) en la polaridad correcta +/-
3. Cierre la tapa de pilas.

## CONFIGURACIÓN DE LA HORA Y ALARMA

Nota: La hora y alarma solo se pueden configurar cuando la radio esté apagada.

### Ajuste de la hora

1. Los dígitos parpadearán una vez conectado el radio reloj, o bien mantenga pulsado durante 3 segundos el botón **"MEMORY TIME SET" (1)** hasta que la pantalla comience a parpadear.
2. Pulse repetidamente el botón **HOUR/TUN- (4)** para ajustar la hora.
3. Pulse repetidamente el botón **HOUR/TUN+ (5)** para ajustar los minutos.
4. Pulse otra vez **MEMORY TIME SET (1)** para confirmar el ajuste de la hora.

### Ajuste de la alarma 1

Este radio reloj tiene alarma dual y puede configurarse simultáneamente y el procedimiento es el mismo. Ambas alarmas se pueden configurar o bien con la radio o bien con el zumbador. Siga las instrucciones que a continuación se muestran para configurar la alarma 1. Para configurar la alarma 2 sustituir "AL1/VOL-" por el botón "AL2/VOL+"

1. Pulse el botón **"AL1/VOL-" (2)** para ver la hora de la alarma 1. Los dígitos parpadearán.
2. Pulse repetidamente el botón **"HOUR/TUN-" (4)** para ajustar la hora.
3. Pulse repetidamente el botón **"MIN/TUN+" (5)** para ajustar los minutos.
4. Pulse otra vez el botón **"AL1/VOL-" (2)** para confirmar el ajuste de la alarma 1. Los dígitos dejarán de parpadear.

### Activación de la alarma

1. Una vez configurada la alarma, pulse una vez el botón **"AL1/VOL-" (2)** para seleccionar el modo buzzer (indicador A se encenderá) y pulse dos veces el botón **"AL1/VOL-" (2)** para seleccionar el modo radio (indicador B se encenderá).
2. Los dígitos dejarán de parpadear en un momento.
3. Pulse el botón **"AL1/VOL-" (2)** hasta que el indicador se apague, para desactivar el modo alarma.
4. Cuando salte la alarma, pulse el botón **(6)** para detener la alarma o pulse el botón **"SNOOZE/SLEEP / DIMMER" (7)** para que vuelva a sonar la alarma pasados 9 minutos.

## Brillo en pantalla

Cuando la radio esté apagada y mostrando la hora actual, mantenga pulsado el botón "SNOOZE/SLEEP / DIMMER" (7) para cambiar el brillo de la pantalla.

## FUNCIONAMIENTO DE LA RADIO

Para	Haga esto
Encender o apagar la radio	Pulsar el botón (6)
Búsqueda automática de la siguiente emisora	Mantener pulsado el botón "HOUR/TUN-" (4) ó "MIN/TUN+" (5) Pulsar repetidamente el botón "HOUR/TUN-" (4) ó "MIN/TUN+" (5)
Búsqueda manual de emisoras de radio	Pulse el botón "AL1/VOL-" ó "AL2/VOL+" (3)
Cambiar nivel del volumen	Pulse los botones "AL1/VOL-" (2) ó "AL2/VOL+" (3)
Programar emisoras	Pulse el botón "MEMORY TIME SET" para confirmar.
Cambiar de emisora (1-20)	Pulse repetidamente el botón "MEMORY TIME SET".
Modo auto apagado	Con la radio encendida, pulse el botón "SNOOZE SLEEP / DIMMER" (7) para acceder al modo de auto apagado, elija entre 10 y 90 minutos. (El indicador C se iluminará)

## Luz ambiental

Pulse el botón de luz (LIGHT 8) para encender la luz o apagar la misma.

## CUIDADO Y MANTENIMIENTO

Limpie la superficie con un paño suave humedecido con agua o un detergente suave. No utilice disolventes como alcohol o benceno, ya que pueden dañar el acabado de la superficie. Asegúrese de desconectar el cable de alimentación de la toma de red antes de la limpieza.

## ADVERTENCIAS

1. No desmonte la unidad por su cuenta, no existen piezas útiles en su interior. Abrir este equipo puede causar riesgo de descarga eléctrica, por favor llévelo a un servicio técnico cualificado en caso de estar el equipo estropeado.
2. Asegúrese de mantener una distancia mínima alrededor del aparato para disponer de una ventilación suficiente. La ventilación no debe verse obstaculizada por cubrir los orificios de ventilación con elementos, como por ejemplo, periódicos, manteles, cortinas etc.
3. Las fuentes de llamas descubiertas, como las velas, no deben colocarse sobre el aparato.
4. No exponga la unidad cercano a goteras o golpes y evite que entre líquido en la parte interior de la unidad.
5. Debe prestarse atención a los aspectos medioambientales a la hora de desechar las pilas
6. El uso de este aparato esta recomendado para climas moderados.
7. Existe peligro de explosión si las pilas se colocan incorrectamente. Cámbielas solamente

- por unas del mismo tipo o equivalente.
- Si se utiliza el enchufe de red o un conector como dispositivo de desconexión, el dispositivo de desconexión debe ser fácilmente accesible.
  - Cambie siempre que sea necesario todas las pilas al mismo tiempo y por pilas nuevas, no mezcle pilas nuevas con pilas viejas.

## INFORMACION SOBRE LA ELIMINACION DEL PRODUCTO

Este símbolo indica que este producto cumple con la directiva europea 2002/96/CE.

No deseche este producto junto con la basura normal, debe depositarlo en un lugar de recogida de productos eléctricos y electrónicos.



***Debido al desarrollo constante del producto, el diseño y las especificaciones están sujetos a cambios sin previo aviso.***

# DECLARACIÓN DE CONFORMIDAD

Nombre : PROCO-DIS, S.L. (B-80063068)



Dirección : C/. RUFINO GONZALEZ Nº 6 \*\*28037 MADRID

Declara bajo la responsabilidad la conformidad del producto al que se refiere esta declaración  
bajo las NORMAS:

**2004/108/EC Electromagnetic Compatibility – EMC 2011/65/EU - RoHS**

Información adicional: Este producto ha sido comprobado de acuerdo a los códigos estándar:

**EN 55032:2015**

**EN 61000-3-2:2014**

**EN 61000-3-3:2013**

**EN 55020:2007 + A12:2016**

**TIPO DE ARTÍCULO: RADIO RELOJ CON LUZ AMBIENTE**

**MARCA: ELCO**

**MODELO: PD-185**

**FABRICANTE: PROCO-DIS, S.L.**

Todo de acuerdo con las disposiciones de la Directiva 99/05/CE, del Parlamento Europeo y del Consejo de 9 de marzo de 1999, (transpuesta A la legislación española mediante el Real Decreto 1890/2000, de 20 de Noviembre de 2000).

En Madrid a 30 de Octubre de 2.018



## TARJETA DE GARANTIA

MODELO \_\_\_\_\_ FECHA DE COMPRA \_\_\_\_\_

Nº DE SERIE \_\_\_\_\_ FECHA DE CADUCIDAD \_\_\_\_\_

NOMBRE DEL CLIENTE \_\_\_\_\_

Este artículo está garantizado durante dos años.

Sello del  
Distribuidor

La presente garantía quedara anulada si el producto ha sufrido daño por accidente, sulfatación de la pila, ó utilización indebida.

En caso de avería, durante el periodo de garantía, es indispensable la presentación de esta tarjeta debidamente cumplimentada, para que el producto sea reparado en garantía a su distribuidor o a

**Proco-Dis, S.L.**

C/. Rufino González Nº6, 28037 Madrid - Telf.: 91 304 47 47

El consumidor tiene derecho a la reparación totalmente gratuita de los vicios o defectos originarios.

Asimismo, el consumidor tiene derecho, en caso de que la reparación no fuera satisfactoria, a la sustitución del producto por otro igual o de idénticas características.



[www.elcoprodis.es](http://www.elcoprodis.es)